

MASTER PRO OUTDOOR



**ISTRUZIONI PER IL MONTAGGIO
BAUANLEITUNG
ASSEMBLY INSTRUCTIONS
GUIDE D'ASSEMBLAGE**

**WITH TELESCOPIC RODS
MIT TELESKOPSPIELERSTANGEN
CON ASTE RIENTRANTI
AVEC ENCHÈRES EN DEHORS**

Prodotto da: Garlando spa Via Regione Piemonte, 32 Zona Ind. D1 15068 Pozzolo Formigaro (AL)



ATTENZIONE! Leggere e conservare
Non adatto a bambini di età inferiore ai 14 anni a causa della presenza di
piccole palle che possono provocare soffocamento.

Cura e manutenzione del calciabalilla

Congratulazioni! Avete comprato un calciabalilla di prima qualità.

ATTENZIONE: Il montaggio deve essere effettuato da un adulto, le dimensioni assunte dal calciabalilla non ne consentono più il passaggio agevole attraverso le porte, pertanto è consigliabile effettuare il montaggio nella stanza destinata all'uso. Nel caso voleste trasportarlo in un altro ambiente, potrebbe essere necessario smontare e rimontare nuovamente le gambe.

Per assicurare al calciabalilla per interno lunga durata e mantenerne le prestazioni a un livello ottimale, si consiglia di osservare le seguenti istruzioni:

Pulizia ordinaria

Pulire il calciabalilla periodicamente strofinando le superfici con un panno umido per eliminare la polvere e gli altri residui.

Pulizia accurata

Usare qualunque detersivo per la casa che non contenga cera o abrasivi, avendo cura di eliminarne completamente le tracce e di non lasciare le superfici bagnate.

Evitare solventi e detersivi a base di ammoniacca, acetone, benzina, ecc, che danneggerebbero i colori, particolarmente quelli del mobile.

Non lavare a sguazzo.

Piano di gioco

Se il calciabalilla ha il piano gioco in vetro, prestare attenzione a non bagnare la carta verde al di sotto perché potrebbe ondularsi.

Aste e cuscinetti

I cuscinetti a sfera Garlando non richiedono lubrificazione. Per migliorarne ulteriormente la scorrevolezza, si consiglia di usare esclusivamente uno spray al silicone di buona qualità: la proposta di Garlando è Slidy, con doppia azione lubrificante e protettiva. Non usare grassi vegetali o minerali, che potrebbero attirare lo sporco e intasare i cuscinetti.

L'uso dello spray è utile anche per prolungare la durata della cromatura delle aste.

Uso della copertina

Per una migliore protezione del calciabalilla dalla polvere, soprattutto durante i lunghi periodi di inattività, è consigliabile l'uso della copertina di protezione.

La ditta Garlando declina ogni responsabilità in caso di danni derivanti dalla mancata osservanza delle istruzioni.

ВНИМАНИЕ! Инструкция по применению Не подходит для детей младше 14 лет

Уход и техническое обслуживание

Поздравляем! Вы приобрели первоклассный настольный футбол.

ВАЖНО: сборка настольного футбола должна осуществляться взрослым человеком. Размеры настольного футбола в собранном виде не позволяют перемещать его через дверные проемы, так что вы должны осуществить установку в помещении, предназначенном для использования. Для перемещения настольного футбола в другое помещение, возможно понадобится съем и обратная установка ног.

Для обеспечения продолжительного срока службы и поддержания настольного футбола в оптимальных игровых кондициях, необходимо соблюдать нижеприведенные указания

Предостережение

Ваш настольный футбол предназначен для использования в помещениях- не оставляйте его на открытом воздухе.

Дождь, снег и повышенная влажность могут повредить материал.

Также необходимо избегать длительного пребывания на солнце, воздействие которого может повлиять на цветовую гамму изделия.

Стандартная очистка

Периодически протирайте поверхности стола влажной тканью, чтобы удалить пыль и другой мусор.

Глубокая Очистка

Используйте любое моющее средство для дома, которое не содержит воск или абразивные материалы, заботясь о том, чтобы полностью устранить следы грязи и не оставляя мокрой поверхности. Избегайте использования чистящих средств на основе аммиака, растворителей, ацетона, бензина т.д., действие которых может повлиять на цветовую гамму изделия.

Не заливайте стол водой.

Штанги и подшипники

Штанги и подшипники Garlando не требуют смазки. Однако, для улучшения гладкости перемещения штанг в подшипниках, вы можете использовать только силиконовый спрей хорошего качества, рекомендуемый Garlando является Slidy, с двойным эффектом: смазки и защитного действия. Не используйте растительные или минеральные масла, которые могут привлечь грязь и засорить подшипники. Использование силиконового спрея также полезно для продления эксплуатационного срока хромированных поверхностей штанг.

Использование защитного чехла

Для лучшей защиты от пыли, особенно в течение долгого периода бездействия, рекомендуется использовать защитный чехол.

Компания Garlando не несет никакой ответственности за любой ущерб, связанный с неисполнением приведенных инструкций.

ACHTUNG, LESEN UND AUFBEWAHREN
Spielzeug ist für Kleinkinder unter 14 Jahren nicht geeignet.
Die Kleinteile könnten verschluckt oder eingeatmet werden.

Pflege und vorbeugende Wartung für Ihren Fussballtisch

Gratulation! Sie haben einen Fußballtisch von erster Qualität gekauft.

WICHTIG: der zusammen gebaute Tisch ist recht breit und könnte nicht durch die Türen passen. Aus diesem Grunde sollten Sie den Tisch in dem Raum zusammen bauen, in dem Sie ihn benutzen möchten.

Um eine lange Lebensdauer des Fußballtisches zu gewährleisten, und damit ein kontinuierliches Spielen zusagen zu können, empfehlen wir Ihnen folgende einfache Punkte zu beachten:

1. Reinigen Sie Ihren Fußballtisch regelmäßig. Sie können ihn mit einem feuchten Tuch und einem Haushaltsputzmittel reinigen, welches kein Wachs enthält und nicht aggressiv ist. Möchten Sie zusätzlich ihre Gleitfähigkeit verbessern, dann benutzen Sie nur ein gutes Silikonspray. Bitte seien Sie vorsichtig. Benutzen Sie kein pflanzliches Öl oder eine andere Art von Fett, da Sie sonst Gefahr laufen.

WARNING, READ AND KEEP
This product is not suitable for use by children under 14 years.
Small balls might be swallowed or inhaled.

Care and maintenance

Congratulations! You have bought a first quality table.

IMPORTANT: Once assembled your table is quite wide and may not fit through your doors. For this reason you should assemble it in the room you intend it to be used. Should you wish to move your table to another room, it might be necessary to remove its legs.

In order to ensure the table long life and continued playing appeal, we recommend that you follow the instructions below.

Standard cleaning

Clean your table periodically by rubbing its surfaces with a damp cloth to eliminate dust and other dirt residuals.

Deeper Cleaning

You can use any household detergent which does not contain wax or abrasives, having care to completely take it off.

Ammonia-based cleaners, scoring compounds, or solvents such as acetone, gasoline, etc. should absolutely be avoided, as these will damage the colours, especially those of the cabinet.

Do not flood the table.

Playfield

If the table has a glass playfield, beware not to wet the card below, which could wave.

Bars and bearings

Garlando roller bearings do not require any lubrication. However, should you wish to furtherly improve their smoothness, employ a good quality silicone spray, such as Garlando's proposal Slidy, which has a lubricating and protective double action. Be careful not to use any vegetal or any other type of grease which may attract dirt and clog the roller bearings.

Using a spray is also useful to prolong the bar chromium-plating.

Use of protection cover

For a better protection from dust, especially if the table is not used for a longtime, the use of the protection cover is advised.

Garlando does not accept any responsibility for damages resulting from disregarding these instructions.

MONTAGGIO – MONTAGE – ASSEMBLY - ASSEMBLAGE

Importante: tenere lontani i bambini durante tutte le operazioni di montaggio.

Per ragioni di sicurezza, si raccomanda fortemente di effettuare il montaggio del calciobalilla in non meno di due persone adulte.

Wichtig: entfernen Sie die Kinder während der Montage. Für Sicherheitsgründe sollte der Fußballtisch von wenigstens zwei erwachsenen Personen aufgebaut werden.

Important: keep away the children during the assembly.

For safety reasons it is strongly recommended the football-table assembly by at least two adults.

Important: éloignez les enfants pendant toutes les opérations de montage

Pour une complète sécurité, l'assemblage demande la présence de deux adultes.

DISIMBALLO - AUSPACKUNG - UNPACKING - DEMBALLAGE

Posare il calciobalilla ancora imballato sul pavimento. N.B: l'etichetta sul cartone mostra chiaramente il lato in alto. Tagliare i nastri e rimuovere completamente la parte superiore del cartone. Abbassare i lati della parte inferiore: il calciobalilla si trova capovolto (fig. 1).

Legen Sie den verpackten Fußballtisch auf dem Boden.

Bemerken Sie, daß die Etikette auf dem Karton deutlich die Oberseite zeigt. Schneiden Sie die Bänder und beseitigen Sie den Oberteil des Kartons. Senken Sie die Teile der Unterseite: der Fußballtisch ist auf dem Kopf (Bild 1).

Lay the carton box on the floor. Note: the box label shows clearly the upper part. Cut the adhesive tapes and remove completely the carton top. Lower the sides of the box bottom: the football-table is packed upside down (fig.1).

Posez le babyfoot encore emballé sur le sol. Une étiquette sur le carton montre le côté haut. Coupez les tirants et enlevez complètement la partie supérieure du carton. Baissez les côtés de la partie inférieure: le babyfoot maintenant est renversé (fig. 1).



fig. / Bild 1

Rimuovere i pannelli in legno che trattengono gli oggetti all'interno del cassone: sono solo una parte dell'imballaggio, di cui non si avrà più bisogno.

Beseitigen Sie die Holzplatten, die die Gegenstände im Korpus stillhalten: sie gehören der Verpackung und deshalb sind sie nicht mehr notwendig.

Remove the wooden panels for things clamping inside the cabinet: they belong to the packing and they are of no use.

Éloignez les panneaux en bois retenant les objets à l'intérieur du meuble: ils ne sont qu'une partie de l'emballage, vous pouvez donc les éliminer.

All'interno del calciobalilla si trovano:

un sacchetto contenente:

8 manopole in plastica (fig. 2), 2 bocchettoni di introduzione delle palline (fig. 3),
2 segnapunti a cubetti (fig. 4), 8 cuscinetti a sfera (fig. 5), 16 semiflange interne (fig. 6), 16 flange esterne (fig. 6),
8 flange esterne cieche (fig. 7), 10 palline bianche in plastica, viti per fissare il tutto

Im Fußballtisch finden Sie:

Eine Tüte, die die folgenden Teile enthält:

8 Holzgriffe (Bild 2), 2 Balleinwurf (Bild 3), 2 Würfel-Torzähler (Bild 4)
8 Kugellager (Bild 5), 16 Innere Halblagerschalen (Bild 6), 16 Äußere Lagerschale (Bild 6),
8 Äußere Abdeckung für Teleskopstange (Bild 7), 10 weiße Kunststoffbälle, Schrauben für die Befestigung

Inside the football-table cabinet you will find:

A plastic bag containing:

8 wood-plastic handles (fig. 2), 2 ball entry fillers (fig. 3), 2 score counters (fig. 4),
8 roller bearings (fig. 5), 16 inside bearing retainers (fig. 6), 16 outside bearing retainers (fig. 6),
8 blind bearing retainers (fig. 7), 10 white plastic balls, fixing screws

A l'intérieur du babyfoot vous trouverez:

Un sac contenant:

8 poignées en bois-plastique (fig. 2), 2 embouchures pour l'introduction des balles (fig. 3), 2 compteurs bouliers (fig. 4),
8 roulements à bille (fig. 5), 16 semi-couvertures côté intérieur (demi-lunes) (fig. 6), 16 couvertures côté extérieur (fig. 7),
8 Couvercle pour barre télescopique (fig. 7), 10 balles blanches en plastique, vis de fixation.



fig. / Bild 2



fig. / Bild 3



fig. / Bild 4



fig. / Bild 5



fig. / Bild 6

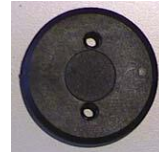

fig. / Bild 7

Un sacchetto contenente le aste (complete di ometti e molle):

quattro aste per ogni squadra:

un'asta a 1 ometto, un'asta a 2 ometti

un'asta a 3 ometti, un'asta a 5 ometti

Eine Tüte mit den Stangen (ausgestattet mit Spielern und

Federn) Es sind 4 Stangen für jede Mannschaft:

eine Torwartstange – 1 Spieler-Stange, eine Verteidigungsstange – 2 Spieler-Stange

eine Sturmstange – 3 Spieler-Stange, eine Mittelfeldstange – 5 Spieler-Stange

A plastic bag containing the rods (included players and springs): four rods for each team:

Goalkeeper – 1 player-rod, Defence – 2 player-rod

Forward – 3 player-rod, Midfielder – 5 player-rod

Un sac contenant les barres (avec joueurs et ressorts):

quatre barres pour chaque équipe, c'est à dire:

une barre à 1 joueur, une barre à 2 joueurs

une barre à 3 joueurs, une barre à 5 joueurs

Bocchettoni di introduzione delle palline / Balleinwurf Ball entry fillers – Embouchures d'introduction des balles

Questa operazione si può compiere anche alla fine del montaggio, tuttavia si consiglia di inserire i bocchettoni prima di montare le aste.

Die Montage des Balleinwurfs kann am Ende des Fußballtischaufbaus sein, aber vor der Montage der Stangen.

We suggest you to put on the ball entry fillers before the rod assembly.

Cette opération se peut accomplir même à la fin du montage, en tout cas on conseille d'insérer les embouchures avant de monter les barres.



fig. / Bild 8



fig. / Bild 9

Inserire manualmente il bocchettone (fig. 8), inserire le viti entro i fori e avvitare (fig. 8-9).

Stecken Sie den Balleinwurf (Bild 8) und verschrauben Sie die Schrauben (Bild 8-9).

Insert manually the ball entry fillers (fig. 8), insert and tighten the screws into the holes (fig. 8-9)

Introduisez manuellement les embouchures (fig. 8), insérez les vis dans les trous et visser (fig. 8-9).

Posizioni delle aste - Stellung der Stangen Rod position - Position des barres

I - Il calciobalilla è fornito di 4 aste per ogni squadra. Ogni squadra è composta come segue:

- Il portiere (asta a 1 ometto) all'estremo del campo di gioco **Posizione A**
- I terzini (asta a 2 ometti) direttamente davanti al portiere dello stesso colore **Posizione B**
- I mediani (asta a 5 ometti) al centro del campo gioco a fronteggiare l'asta a 5 ometti del colore opposto **Posizione C**
- Gli attaccanti (asta a 3 ometti) davanti all'asta a due ometti di colore opposto **Posizione D**

D - Der Fußballtisch hat 4 Stangen für jede Mannschaft. Jede Mannschaft hat die folgenden Stangen:

- Torwartstange (1 Spieler-Stange): am Ende des Spielfeldes. **Stelle A**
- Verteidigungsstange (2 Spieler-Stange): vor der Torwartstange derselben Farbe. **Stelle B**
- Mittelfeldstange (5 Spieler-Stange):in der Mitte des Spielfeldes vor der Mittelfeldstange der entgegengesetzten Farbe. **Stelle C**
- Sturmstange (3 Spieler-Stange): vor der Verteidigungsstange (2 Spieler-Stange) der Gastmannschaft (entgegengesetzte Farbe) **Stelle D**

GB - The football-table is equipped with 4 rods for each team:

- Goalkeeper (1 player-rod): at the end of the playfield. **Position A**
- Defence(2 player-rod): in front of the same colour goalkeeper. **Position B**
- Mid-fielder (5 player-rod): in the middle of the playing field, in front of the 5-player rod of the opposite colour. **Position C**
- Forward (3 player-rod): in front of the 2 player-rod of the opposite colour. For example: the blue forward rod faces the red defence rod. **Position D**

FR - Le babyfoot a 4 barres chaque équipe, ce derrière se composant comme il suit:

- Le gardien de but (barre à 1 joueur) à chaque extrémité du terrain de jeu **Position A**
- Les défenseurs (barre à 2 joueurs) tout devant le gardien de but de la même couleur **Position B**
- Les milieux (barre à 5 joueurs) au centre du terrain de jeu s'opposant à la barre à 5 joueurs de l'autre couleur **Position C**
- Les attaquants (barre à 3 joueurs) devant la barre à deux joueurs de la couleur opposée **Position D**

I -Inserire su una sponda le aste della squadra avente lo stesso colore secondo le posizioni sopradescritte, quindi ripetere l'operazione sull'altra sponda con la squadra dell'altro colore.

D - Montieren Sie auf einer Fußballtischseite die Stangen einer Mannschaft nach der beschriebenen Stellen und dann wiederholen Sie die Montage auf der anderen Fußballtischseite für die Stangen der „Gastmannschaft“ (entgegengesetzte Farbe).

GB - Start by placing the 1 player-rod and then all the others of the same colour following the abovementioned positions. Do the same for the other colour team.

FR - Insérez d'un côté les barres de l'équipe de la même couleur suivant les positions décrites dessus, après répétez l'opération du côté opposé, avec l'équipe de l'autre couleur.

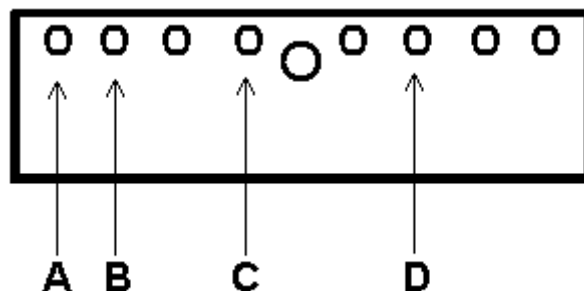

Schema della disposizione finale
Schlußmontage Schema
Diagram of final assembly
Diagramme de la disposition finale

Segnapunti rosso
Torzähler rot
Red counter
Compteur rouge

Lato squadra rossa
Rote Spieler Seite
Red player side
Côté équipe rouge

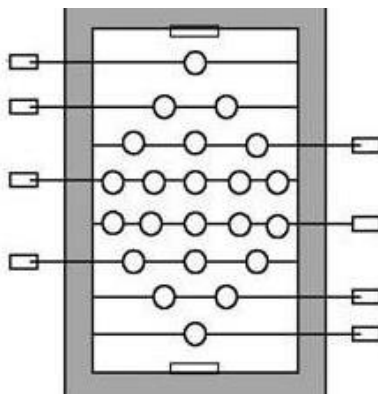

Lato squadra blu
Blaue Spieler Seite
Blue player side
Côté équipe bleue

Segnapunti blu
Torzähler blau
Blue counter
Compteur bleu

ATTENZIONE NUOVO MODELLO / ACHTUNG NEUES MODELL

BEWARE NEW MODEL / ATTENTION NOUVEAU MODELE

Seguire attentamente le seguenti istruzioni di montaggio
Folgen Sie aufmerksam die folgende Bauanleitung
Please follow these assembly instructions
Suivre soigneusement ces instructions de montage

Cuscinetto / Kugellager / Roller bearing / Coussinet

INT =

Lato del cuscinetto che deve essere rivolto verso l'interno del campo
Kugellagerseite gegen die Innenseite des Spielfeldes gewandt.
Side of the bearing that must look towards the playfield
Côté du coussinet qui doit être tourné vers l'intérieur du terrain de jeu



gioco.

Flangia esterna
Äußere Lagerschale
Outside Bearing retainers
Couverture côté extérieur



Semiflangia interne
Innere Halblagerschalen
Inside bearings retainers
Semi-couvertures côté intérieur

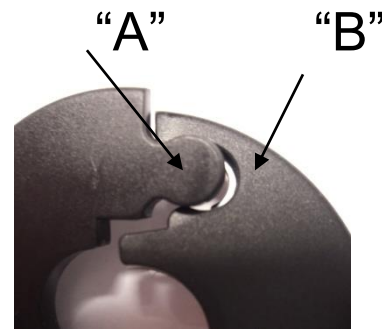

Per accoppiare le due semiflangie, appoggiarle sull'asta tenendole inclinate in modo che la protuberanza "A" si trovi davanti all'incavo "B" quindi portarle in verticale esercitando una leggera pressione.

Zum Zusammensetzen der zwei Halblagerschalen stützen Sie sie schief auf der Stangen, so daß der Vorsprung "A" vor der Raste "B" ist, dann schieben Sie, mit einem leichten Drücken, die Halblagerschalen senkrecht.

To match the two bearings, rest them on the bar while keeping them slanting so that the protruding part "A" is in front of the hollow part "B", then bring them vertical by a slight pression.

Pour joindre les deux semi-couvertures, appuyez-les sur la barre les tenant inclinées, d'une façon que la protuberance "A" se trouve devant la cavité "B" et puis placez-les en vertical en faisant une légère pression.

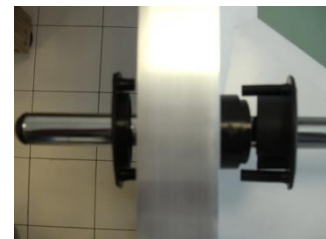
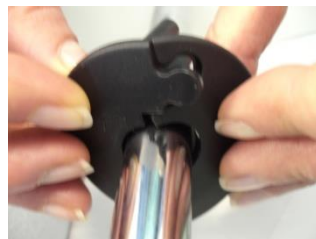

N.B. se si utilizza un'avvitatore a batteria, regolare al minimo la coppia.

Im Fall vom Gebrauch einer batteriebetriebenen Schraubmaschine stellen Sie im weichen Schraubfall ein.

N.B. If you use an electric screw driver, set the torque at the minimum.

Si vous employez un tournevis électrique, réglez-le au minimum

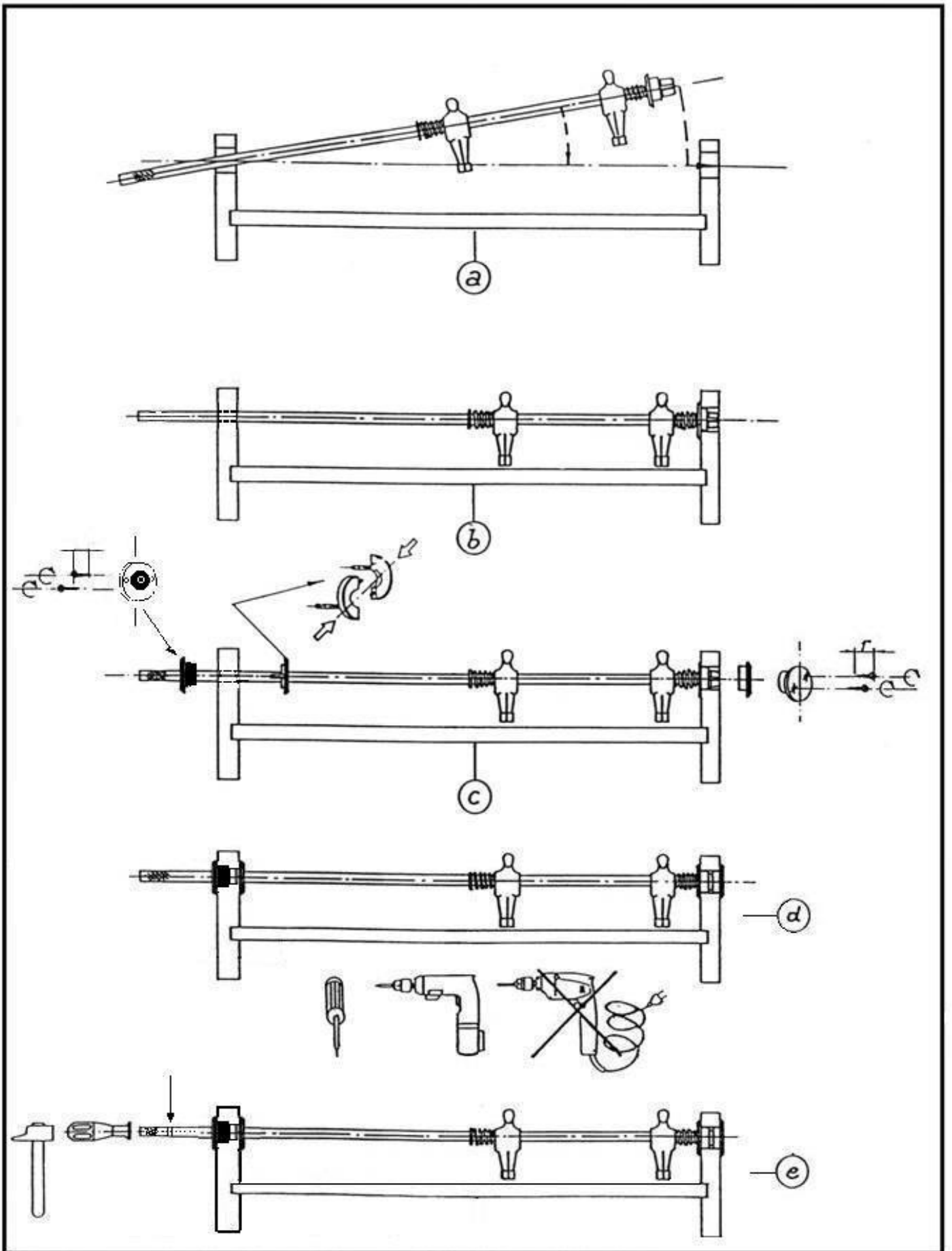

Attenzione ! Calzare le manopole fino a coprire completamente le incisioni sull'asta
Beware ! Whne fixing the handle, make sure that you push it enough to cover the ridges completely

Achtung / Stecken Sie die Griffe bis die Bedeckung der Stange-Einschnitte
Attention ! Insérez les poignées jusqu'à couvrir complètement le moletage



Fig. 1

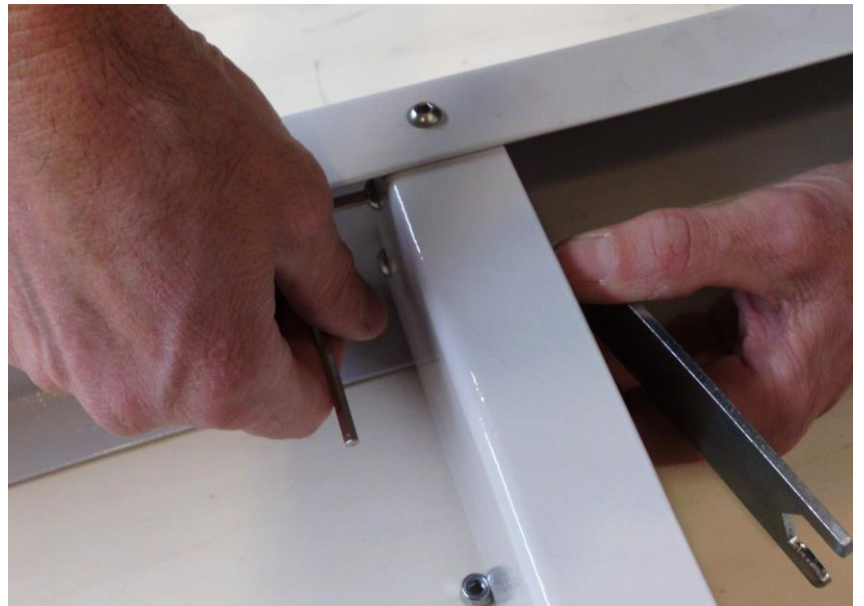

Fig. 2



Fig. 3



Fig. 1

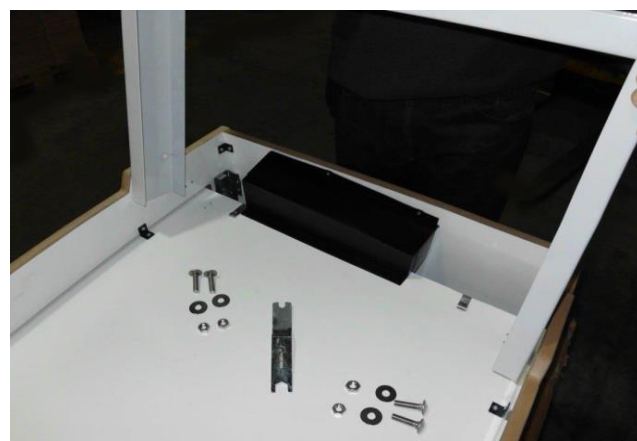

Fig. 2

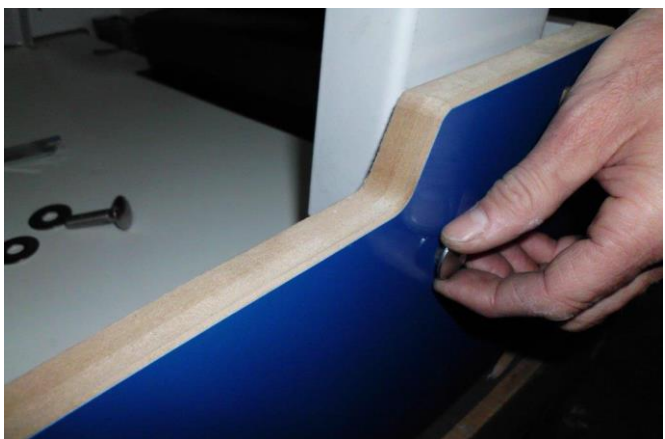

Fig. 3



Fig. 4



Fig. 5



Fig. 6



Fig. 7



Fig. 8



Fig. 1

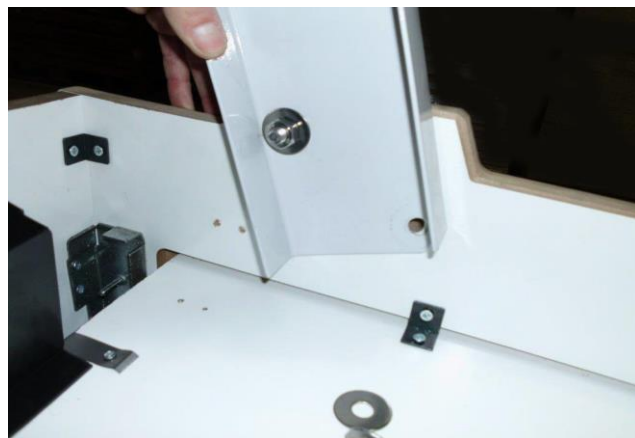

Fig. 2



Fig. 3



Fig. 4



Fig. 5



Fig. 6

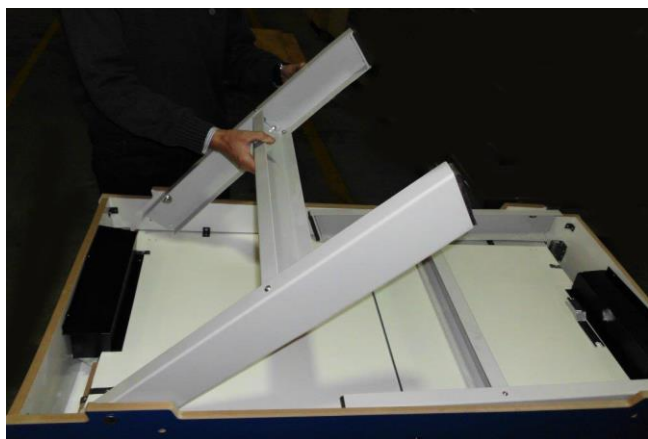

Fig. 7



Fig. 8

DEMOLIZIONE DEL CALCIOBALILLA E SMALTIMENTO SOSTANZE NOCIVE

Demolizione:

Il calciobalilla non richiede particolari cure per la demolizione non avendo parti costruttive realizzate con materiali pericolosi. I materiali con cui è costruito sono **legno, MDF, acciaio, alluminio, ABS, PP (moplen), PE, PVC, vetro**. In particolare questi materiali sono presenti in:

Struttura: legno, MDF, acciaio.

Gambe: legno, acciaio

Campo gioco: legno, vetro.

Aste: acciaio, PP (moplen).

Accessori: ABS, PE, PVC.

Rifiniture: alluminio, ABS.

Durante la fase di demolizione si consiglia la suddivisione per tipologia dei materiali che lo costituiscono e il loro smaltimento presso centri di raccolta autorizzati che effettuano il recupero/riutilizzo degli stessi.

Smaltimento delle sostanze nocive

Il calciobalilla non contiene o produce sostanze nocive.

VERNICHTUNG DES FUßBALLTISCHES UND ENTSORGUNG DER SCHADSTOFFE

Vernichtung:

Der Fußballtisch benötigt keine besondere Pflege für die Vernichtung, denn er hat keine mit gefährlichen Materialien produzierten Bestandteile. Die Fußballtischmaterialien sind **Holz, MDF, Stahl, Aluminium, ABS, PP (moplen), PE, PVC, Glas**. Diese Materialien sind anwesend in den folgenden Teilen:

Gerüst: Holz, MDF, Stahl.

Beine: Holz, Stahl

Spielfeld: Holz, Glas.

Stangen: Stahl, PP (moplen).

Zubehörteile: ABS, PE, PVC.

Verzierung: Aluminium, ABS.

Während der Vernichtung des Fußballtisches empfehlen wir die Materialunterteilung und die Entsorgung der Materialien bei berechtigten Sammlungscentren für ihr Recycling.

Vernichtung der Schadstoffe

Der Fußballtisch produziert keine Schadstoffe.

FOOTBALL-TABLE DEMOLITION AND HARMFUL MATERIAL REMOVAL

Demolition:

This football table does not require any particular care for the demolition as it does not contain any parts produced with dangerous materials. These materials are **wood, MDF, steel, aluminium, ABS, PP (moplen), PE, PVC, glass**. These materials are present in the following parts:

Frame: wood, MDF, steel

Legs: wood, steel

Playfield: wood, glass.

Rods: steel, PP (moplen)

Accessories: ABS, PE, PVC

Finishing: aluminium, ABS.

During the football-table demolition we suggest to separate the different materials and bring them to authorized collection centre for recycling.

Removal of harmful materials

The football-table does not contain or produce any harmful substances.

DEMOLITION DU BABYFOOT ET TRAITEMENT DES SUBSTANCES NUISIBLES

Démolition:

Ce babyfoot ne demande aucun soin particulier pour la démolition, n'ayant aucune partie contenant des matériaux dangereux. Il est construit en employant les suivants matériaux: **bois, MDF, acier, aluminium, ABS, PP (moplen), PE, PVC, verre**. En particulier ces matériaux sont contenus en:

Structure: bois, MDF, acier.

Pieds: bois, acier

Terrain de jeu: bois, verre

Barres: acier, PP (moplen).

Accessoires: ABS, PE, PVC.

Finitions: aluminium, ABS.

Pendant la phase de démolition on conseille de séparer les différents matériaux composant le babyfoot et de les traiter près d'un centre autorisé effectuant leur recyclage.

Traitement des substances nuisibles

Ce babyfoot ne contient ou produit aucune substance nuisible.

DICHIARAZIONE CE DI CONFORMITÀ

Il fabbricante : **GARLANDO S.r.l.**
Via Regione Piemonte, 5 - 15068 POZZOLO FORMIGARO (AL)

Dichiara che il giocattolo: **CALCIOBALILLA mod. Master Pro**

è conforme alle disposizioni della direttiva sulla sicurezza dei giocattoli (direttiva 88/378/CEE), e successivi emendamenti (direttiva 93/68/CEE);

Inoltre dichiara che sono state applicate le seguenti norme armonizzate:

UNI EN 71-1, UNI EN 71-2, UNI EN 71-3, UNI EN 71-9, EN 50088

Pozzolo Formigaro, li 01/07/2007

IL FABBRICANTE

Garlando s.r.l.



